



Bobcat®

E60

Εκσκαφείς



Βασικά χαρακτηριστικά

1980 mm λεπίδα ώθησης	Κονσόλες με ρυθμιζόμενη μετατόπιση προς τα εμπρός/πίσω
Χαλύβδινες ερπύστριες 400mm	* Καμπίνα TOPS/ROPS
Οθόνη υδραυλικού συστήματος/ κινητήρα με διακοπή λειτουργίας	Βαλβίδα συγκράτησης φορτίου μπουμάς
Χειριστήρια βοηθητικού υδραυλικού συστήματος με την άκρη του δακτύλου	Ιμάντες για περιστρεφόμενο φάρο
Κλείδωμα κονσόλας ελέγχου	Πλήρως ρυθμιζόμενος κλιματισμός
Χειριστήρια joystick υδραυλικού συστήματος	Συσκευή ειδοποίησης υπερφόρτωσης
Κίνηση δύο ταχυτήτων	Αντηλιακή επίστρωση ανεμοθώρακα
Αποθηκευτικός χώρος	Αριστερός καθρέφτης οπισθοπορείας
Κόρνα	Ηλεκτρική αντλία ανεφοδιασμού
Δύο φώτα εργασίας	Αυτόματη επιβράδυνση
Ζώνη ασφαλείας	Εγγύηση: 12 μήνες ή 2000 ώρες (όποιο όριο συμπληρωθεί πρώτο)
Ρυθμιζόμενο καθίσμα με ανάρτηση με ψηλή πλάτη και στήριγμα στην οσφυϊκή χώρα	

Βάρη

Βάρος λειτουργίας με κουβούκλιο	— kg
Βάρος λειτουργίας με καμπίνα ROPS	6025 kg
Επιπλέον βάρος για μακριά κουτάλα	115 kg
Μείωση για τις ελαστικές ερπύστριες	150 kg

Κινητήρας

Μάρκα / Μοντέλο	Yanmar / 4TNV98-ESDB6
Καύσιμο / Ψύξη	Ντίζελ / Με υγρό
Εσωτερική διάμετρος κυλίνδρου / Διαδρομή	98 mm / 110 mm
Μέγιστη ισχύς στις 2200 RPM (DIN 6271)	37,3 kW
Μέγιστη ροπή στις 1400 RPM	189–206 Nm
Αριθμός κυλίνδρων	4
Κυβισμός	3,3 l

Απόδοση

Δύναμη εκσκαφής, στάνταρ κουτάλα	26000 N
Ισχύς εκσκαφής, μακριά κουτάλα	22600 N
Ισχύς εκσκαφής, κάδος	39900 N
Δυνατότητα έλξης	— N
Ταχύτητα πορείας, χαμηλή σκάλα ταχύτητας	2,07 km/h
Ταχύτητα πορείας, μεγάλη σκάλα ταχύτητας	3,9 km/h
Μέγιστο βάθος εκσκαφής, στάνταρ κουτάλα	3725 mm
Μέγιστο βάθος εκσκαφής, μακριά κουτάλα	4145 mm

Υδραυλικό σύστημα

Τύπος αντλίας	Μία αντλία εμβόλου με κίνηση από τον κινητήρα και δύο γραναζωτές αντλίες με κίνηση από τον κινητήρα
Συνολική παροχή αντλίας	144,1 l/min
Παροχή αντλίας εμβόλου	2x 49,3 l/min
Παροχή γραναζωτής αντλίας	35,6 + 9,9 l/min
Βοηθητική ροή	52,5 l/min
Πίεση ανακούφισης συστήματος για κυκλώματα πορείας και εργαλείων	230 Bar

Χωρητικότητες υγρών

Σύστημα ψύξης	4,2 l
Λίπανση κινητήρα και φίλτρο λαδιού	11,6 l
Ρεζερβουάρ	78,0 l
Δοχείο υδραυλικού συστήματος	65,0 l
Υδραυλικό σύστημα με τον κάδο και τον κύλινδρο του βραχίονα μαζεμένα, κάδο στο έδαφος και λεπίδα κάτω	100 l

Χειριστήρια

Σύστημα διεύθυνσης	Κατεύθυνση και ταχύτητα ελεγχόμενες με δύο μοχλούς χειρός ή δύο πεντάλ
Βοηθητικό υδραυλικό σύστημα	Ηλεκτρονικός διακόπτης στο δεξί joystick.

Σύστημα περιστροφής

Στροφή μπουμάς, αριστερά	70°
Στροφή μπουμάς, δεξιά	50°
Ρυθμός περιστροφής	9,58 RPM

Έλξη

Πλάτος ερπύστριας	400 mm
Θεωρητική δυνατότητα αναρρίχησης	25°

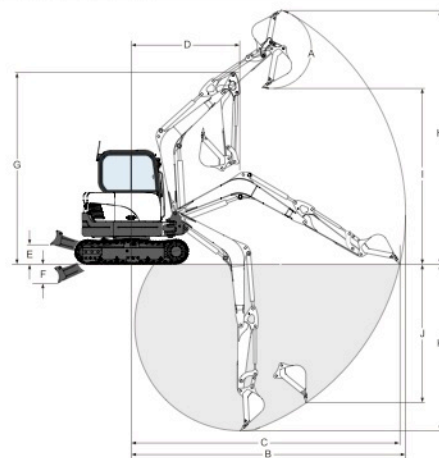
Εύρος εργασίας

(C)	6380 mm	(F)	— mm	(J)	3165 mm
(C)	6005 mm	(G)	— mm	(J)	3095 mm
(D)	2500 mm	(G)	— mm		
(D)	2415 mm				

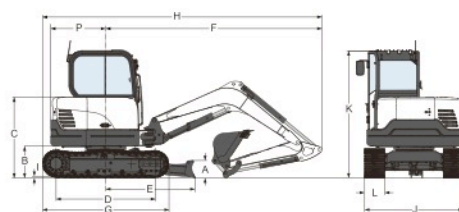
Διαστάσεις

(A)	350 mm	(G)	2550 mm	(M)	— mm
(B)	820 mm	(I)	— mm	(N)	— mm
(C)	1623 mm	(J)	1980 mm	(Q)	— mm
(D)	1990 mm	(K)	2550 mm		
(E)	1805 mm	(L)	400 mm		
(F)	— mm				
(F)	4295 mm				

Επιλογές

Ελαστικές ερπύστριες	Τρίτη βοηθητική υδραυλική γραμμή
Δεύτερη βοηθητική υδραυλική γραμμή (σωλήνωση με περίβλημα αρπάγης) (σωλήνωση περιστροφής)	(σωλήνωση με περίβλημα αρπάγης) Μεγάλος βραχίονας με έξτρα αντίβαρο (900 kg)

Παρελκόμενα

Τρυπάνι	Υδραυλική βραχόσφυρα
Κάδος εκσκαφής	Υδραυλικός σφικτήρας
Κάδος διανοίξης ορυγμάτων	Κυρτός κάδος

**Ergon Tzanidakis Ltd.**

393 Athinon Ave
12 243 Egaleo Athens
Τηλ.: +30-210-5314845 Φαξ: +30 2105912250
tzanidak@otenet.gr



www.bobcat.eu