

Βάρη

Operating weight with standard bucket, excluding operator	1138 kg
Πίεση εδάφους	28.80 kPa

Κινητήρας

Τύπος / Μοντέλο	Kubota / D722-E2B-BCZ-6 (TIER2)
Καύσιμο	Diesel
Αριθμός κυλίνδρων	3
Κυβισμός	0.72 L
Μέγιστη καθαρή ροπή στις 1400 σ.α.λ. (SAE J1995)	39.1 Nm

Απόδοση

Ισχύς εκσκαφής, κουτάλα (ISO 6015)	5550 N
Ισχύς εκσκαφής, κάδος (ISO 6015)	8294 N
Δυνατότητα έλξης (θεωρητικά στο 90% της αποδοτικότητας)	9905 N
Ταχύτητα πορείας	2.1 km/h

Υδραυλικό σύστημα

Τύπος αντλίας	Διπλή γρναζωτή αντλία
Παροχή αντλίας	20.00 L/min
Βοηθητική ροή	20.00 L/min
Auxiliary relief	185.0 bar
Relief pressure for implement circuit	185.0-185.0 bar

Σύστημα περιστροφής

Στροφή μπούμας, αριστερά	70°
Στροφή μπούμας, δεξιά	70°
Ρυθμός περιστροφής	9.0 RPM

Χωρητικότητες υγρών

Σύστημα ψύξης	3.00 L
Λίπανση κινητήρα και φίλτρο λαδιού	3.50 L
Ρεζερβουάρ	16.00 L
Υδραυλικό σύστημα με κύλινδρο κάδου και κουτάλας σε ανάσχυση, κάδο στο έδαφος και λεπίδα κάτω	9.40 L

Περιβαλλοντικά στοιχεία

Στάθμη θορύβου LpA(Οδηγία ΕΕ 2000/14/EK)	80 dB(A)
Στάθμη θορύβου LWA(Οδηγία ΕΕ 2000/14/EK)	93 dB(A)

Βασικά χαρακτηριστικά

710 mm dozer blade / 1000 mm extended	Σιγαστήρας με φλογοπαγίδα
180 mm rubber track	Κάθισμα με ανάρτηση και ψηλή πλάτη
Auxiliary hydraulics	* Κουβούκλιο TOPS ¹
Κλειδωμα κονσόλας ελέγχου	Προστασία από βανδαλισμούς
Κόρνα	Φώτα εργασίας
Hydraulically expandible undercarriage from 710 to 1000 mm	Εγγύηση: 12 μήνες, 2000 ώρες
Εισελεκόμενη ζώνη ασφαλείας	

1. Tip Over Protective Structure (TOPS) – Meets requirements of ISO 12117

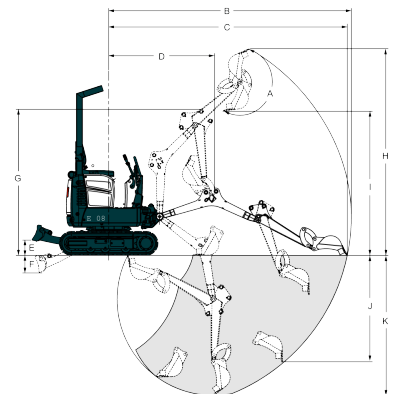
Εύρος εργασίας

(A) 196°	(G) 1899.0 mm
(B) 3145.0 mm	(H) 2685.0 mm
(C) 3093.0 mm	(I) 1818.0 mm
(D) 1374.0 mm	(J) 1383.0 mm
(E) 196.0 mm	(K) 1820.0 mm
(F) 230.0 mm	

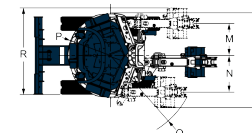
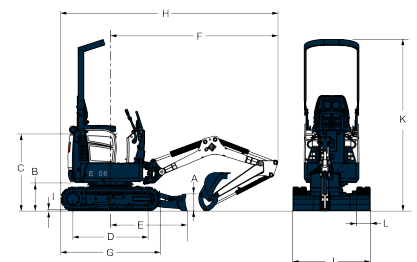
Διαστάσεις

(A) 220.0 mm	(J) 710.0 mm
(B) 363.0 mm	(K) 2209.0 mm
(C) 992.0 mm	(L) 180.0 mm
(D) 968.0 mm	(M) 413.0 mm
(E) 987.0 mm	(N) 471.0 mm
(F) 2153.0 mm	(O) 1121.0 mm
(G) 1280.0 mm	(P) 550.0 mm
(H) 2793.0 mm	(Q) 1220.0 mm
(I) 16.0 mm	(R) 1163.0 mm

Προαιρετικά στοιχεία

Βοηθητική διπλή λειτουργία	Εκκίνηση χωρίς κλειδί
Βοηθητικός ταχυσύνδεσμος	Συναγεμμός κίνησης
Φάρος	Στροβός
Kit κατεδάφισης	